

**TRIOPAN**



Trioplan Helios Master

Bedienungsanleitung

LED-Technologie / Version V4

Deutsch

Französisch

Italienisch

Englisch

1. Sicherheitshinweise

 Das am Gerät angebrachte CE-Zeichen erklärt die Konformität mit den Richtlinien 2001/95/EG (Produkterichtlinie und 2014/30/EU (elektromagnetische Verträglichkeit).

Zur sicheren Verwendung des Produktes beachten Sie bitte folgende Hinweise:

 **Verwendung Gefahr:** Gefährliche Situation, die mit Sicherheit eine schwere Verletzung oder den Tod nach sich ziehen wird, wenn sie nicht vermieden wird.

 **Hinweis: Zeichnet** Informationen aus, die keine Personenschäden betreffen, z. B. Hinweise auf Sachschäden.

2. Beschreibung

Der Triopan Helios Master ist eine klassische Blitzlampe für die temporäre Signalisation. Die Blitzlampe kann wie folgt eingesetzt werden:

- In Kombination mit einem Triopan Faltsignal (ohne Adapter)
- In Kombination mit einem Leitkegel (→ Adapter notwendig)
- Auf dem Boden (ohne Zubehör)

Die Blitzleuchte wird mit 2 Batterien betrieben:

- Typ 800, 6V/7Ah; IEC 4R25 oder
- Typ 50, 6V/45Ah

Ihr Mehrwert beim Helios Master

- Eingebaute Halterungen im Lampengehäuse für horizontale Stabilität → Produkt kann frei auf dem Boden stehen, ohne weitere Hilfsmittel!
- Sehr bedienerfreundlich
- Kein zusätzlicher Adapter zum Triopan Faltsignal nötig
- Gleichbleibende Blitzstärke, Helligkeit und Blitzdauer

3. Bedienung

3.1 Inbetriebnahme

Die Lampe wird ohne Batterien geliefert. Bitte setzen Sie die Batterien vor Inbetriebnahme entsprechend nachfolgender Anleitung ein:

Batterien einsetzen –

2 Stück:



3.2 Bedienung

Das Blitzen des Helios Master kann durch den Benutzer unabhängig der Lichtverhältnisse, ohne Weiteres manuell ein- und ausgeschaltet werden.

Mittels sequentiellem Schalten kann ein Einfach, Doppel- oder Triple-Blitz aktiviert werden. Durch langes Drücken des Schalthebels kann eine Hintergrundbeleuchtung/Dauerlicht aktiviert werden.

3.3 Lagerung /Transport



Hinweis: Lagern Sie das Gerät nicht mit eingelegten Batterien, um ein Auslaufen der Batterien im Gerät zu verhindern.



Achtung Gefahr: Lagern Sie kein leicht entflammables Material in der Nähe der Leuchte.

Die Originalverpackung schützt die Leuchte vor Beschädigung.

3.4 Reinigung

Reinigen Sie das Produkt mit einem Reinigungstuch.
Verwenden Sie keine Scheuer- oder Lösungsmittel.

3.5 Betriebsarten

Das Gerät wird mit frischen Batterien mit einer Frequenz von 60 Blitzen pro Minute und einer Leuchtdauer von 200 ms betrieben. Wenn die Batterien ihr Lebensende erreichen, wird die Blitzlänge auf 10ms verkürzt und es leuchtet zusätzlich eine rote LED. Bitte ersetzen Sie in diesem Fall umgehend die Batterien.

3.6 Geräteentsorgung

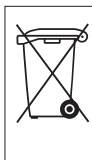

Leuchten, Batterien, Zubehör und Verpackungen sollen einer umweltgerechten Wiederverwertung zugeführt werden. Werfen Sie sie nicht in den Hausmüll. Dieses Produkt darf nicht im normalen Hausmüll entsorgt werden. Gemäss der Europäischen Richtlinie 2012/19/EU über Elektro- und Elektronik-Altgeräte müssen nicht mehr gebrauchsfähige Leuchten und gemäss der Richtlinie 2006/66/EG müssen defekte oder verbrauchte Batterien getrennt gesammelt und einer umweltgerechten Wiederverwertung zugeführt werden.

4. Technische Daten

- Lichtstärke 660 cd, Lichtfarbe Gelb, Blinkrate 60 Bl./Min.
- Betriebszeit mit Batterieausstattung bei 20 Grad Celsius
- Trockenbatterie Typ 800: Einfachblitz: 250 Std., Doppelblitz: 200 Std., Tripleblitz: 150 Std.
- Triopan Langzeitbatterie Typ 50: Einfachblitz: 920 Std., Doppelblitz: 680 Std., Tripleblitz: 500 Std.

5. Warnleuchten-Norm EN 12352

Die Triopan Helios LED Master V4 wird basierend auf den Anforderungen der EN 12352 produziert und kann wie folgt positioniert werden:

5.1 Klassen der Warnleuchten (Tabelle 1 aus der EN 12352)

Tabelle 1 – Klassen der Warnleuchten

Klasse	Fläche der lichtgebenden Fläche in cm ²	Winkelbereiche		Lichtstärke			
				bei Nennspannung			bei Mindestspannung
		Horizontal	Vertikal	I_{Rmin} in cd	I_{Amin} (% von I_{Rmin})	I_{Amax} in cd	I_{Umin} (% von I_{Rmin})
L1	(Siehe 4.1.2)	360°	+5° bis -5°	1	100	100	50
L2L	≥ 18	+7° bis -7°	+7° bis -7°	25	25	100	25
L2H	≥ 18	+7° bis -7°	+7° bis -7°	150	25	1500	25
L3	≥ 75	+10° bis -10°	+5° bis -5°	2	50	100	25
L4 ^a	≥ 140	+10° bis -10°	+5° bis -5°	43	25	100	15
L5	≥ 140	+2° bis -2°	+2° bis -2°	500	25	2000	25
L6	≥ 2 x 250	+10° bis -10°	+5° bis -5°	10	25	100	12,5
L7	≥ 250	+10° bis -10°	+5° bis -5°	20	25	100	12,5
L8G	≥ 250	+7,5° bis -7,5°	+5° bis -5°	25	25	100	12,5
* L8L	≥ 250	+7,5° bis -7,5°	+5° bis -5°	250	25	500	12,5
L8M	≥ 250	+7,5° bis -7,5°	+5° bis -5°	500	25	1500	12,5
L8H	≥ 250	+7,5° bis -7,5°	+5° bis -5°	1500	25	5000	12,5
L9L	≥ 700	+1,5° bis -1,5°	+1,5° bis -1,5°	500	25	2000	12,5
L9M	≥ 700	+1,5° bis -1,5°	+1,5° bis -1,5°	2000	25	8000	12,5
L9H	≥ 700	+1,5° bis -1,5°	+1,5° bis -1,5°	20000	25	40000	12,5

^a Diese Klasse gilt ausschliesslich für Blinklicht entsprechend Klasse F4

* Die Helios Master entspricht der Klasse L8L und erfüllt alle Anforderungen.

5.2 Weitere Kriterien/Klassen, basierend auf der Norm

Kriterium	Klasse
Lichtgebende Fläche	P0: keine Anforderungen
Retroreflektierende Einrichtungen	R0: keine Anforderungen
An/Aus-Dämmerungsschalter	A0: keine Anforderungen
Variabler Lichtstärke- oder Leistungsdämmerungsschalter	V0: keine Anforderungen
Spannungsanzeige (nur für batteriebetriebene Warnleuchten)	I0: keine Anforderungen
Blinkrate	F3: Leuchte mit einer Blinkrate zwischen 60 Impulse je Minute
An-Zeit	O3: $(t_2 - t_1) \leq 10\%$

6. Ersatzteile

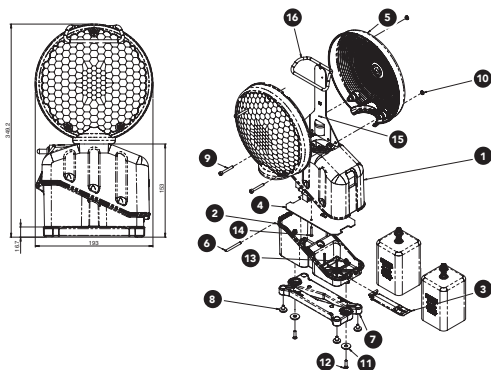

POS-Nr.	Menge	Benennung	Artikel-Nr.
1	1	Lampengehäuse Oberteil	331.544
2	1	Gehäuse Unterteil für Füße	331.545
3	1	Verschlusshebel	331.546
4	1	Blitzgeber-Unterteil (Schiff)	329.251
5		Linsehalbschalen Helios	
	2	Linse blind (gelb)	333.014
	2	Linse gelb	332.866
	2	Linse rot	332.869
	2	Linse grün	332.868
	2	Linse blau	332.867
6	1	Zylinderstift DIN EN 28734 4m6x40	330.175
7	2	Klappfuß	331.549
8	4	Druckknopfpufer D14	331.550
9	3	Zylinderschraube mit Innensechskant 8.8 M4x30 verz	322.004
10	3	Sechskantmutter 0.8d M4 BN 117	208.122
11	2	Scheibe f.Senkschraube M6 BN 1277	207.087
12	2	Senkschraube m.l-6KT.M4x16 BN 21	214.699
13	2	Sicherungsmutter M4 (3211) mit Polyamideinlage BN 161	207.251
14	2	Kunststoffschraube Ø 2.5x10	329.060
15		Blitzgeber Helios	
	1	Blitzgeber eins. Gelb	333.007
	1	Blitzgeber gelb	321.614
	1	Blitzgeber rot	333.008
	1	Blitzgeber grün	333.009
	1	Blitzgeber blau	333.010
16	1	Haltebügel zu Helios	321.620

7. Zubehör

- 1 329.637 Triopan Leitkegeladapter (verstellbar)
- 2 330.176 Leitbakenhalter/Spezial-Leitkegeladapter zu Triopan Helios Master



8. Sicherheitshinweise

8.1 Verantwortlichkeiten des Betreibers

1. Stellen Sie sicher, dass dieses Dokument für den Anwender verfügbar ist. Das Dokument finden Sie unter www.triopan/service-center/downloads oder **QR-Code**
2. Lesen Sie diese Bedienungsanleitung vor der ersten Inbetriebnahme des Gerätes sorgfältig durch.
3. Dieses Gerät ist nur für den hier beschriebenen Gebrauch geeignet.
4. Der Hersteller lehnt jede Haftung ab für unsachgemässen oder nicht bestimmungsgemässen Gebrauch des Produktes.
5. Das Produkt ist nicht für den Einsatz in explosionsgefährdeten Umgebungen zugelassen. Entflammbare Gase und Rauch stellen ein schwerwiegendes Sicherheitsrisiko dar.
6. Bei der Wartung dürfen ausschliesslich Originalteile des Herstellers verwendet werden.



Triopan AG,
Säntisstrasse 11, CH-9400 Rorschach
Tel. +41 71 844 16 16, Fax +41 71 844 16 10
info@triopan.ch, www.triopan.ch

**TRIOPAN**



Trioplan Helios Master

Notice d'utilisation

Technologie LED / Version V4

Allemand

Français

Italien

Anglais

1. Consignes de sécurité

 Le label CE apposé sur l'appareil atteste la conformité aux directives 2001/95/CE (directive sur les produits) et 2014/30/UE (compatibilité électromagnétique).

Pour une utilisation du produit en toute sécurité, veuillez observer les consignes suivantes:

 **Danger:** situation dangereuse pouvant entraîner à coup sûr une blessure grave voire la mort, si elle n'est pas évitée.

 **Remarque: contient** des informations qui concernent des dommages matériels et non des blessures de personnes.

2. Description

Le Triopan Helios Master est une lampe flash classique pour la signalisation temporaire. La lampe flash peut être utilisée comme suit:

- En combinaison avec le signal pliant Triopan (sans adaptateur)
- En combinaison avec un cône de balisage (→ adaptateur nécessaire)
- Sur le sol (sans accessoires)

La lampe flash est alimentée par 2 batteries:

- Type 800, 6 V/7 Ah; CEI 4R25 ou
- Type 50, 6 V/45 Ah

La plus-value pour vous de disposer d'un Helios Master:

- Supports intégrés dans le boîtier de la lampe pour garantir une excellente stabilité horizontale → Le produit peut être posé librement au sol, sans autre accessoire!
- Très convivial
- Pas d'adaptateur supplémentaire pour le signal pliant Triopan nécessaire
- Intensité du flash, luminosité et durée du flash constantes

3. Utilisation

3.1 Mise en service

La lampe est livrée sans batterie. Veuillez insérer les batteries avant la mise en service selon les instructions suivantes:

Installer les 2 batteries



3.2 Utilisation

L'utilisateur peut activer ou désactiver manuellement le clignotement du Helios Master quelles que soient les conditions de luminosité.

Une commutation séquentielle permet d'activer un clignotement simple, double ou triple. Un appui prolongé sur le levier de commande permet d'activer un rétroéclairage / une lumière fixe.

3.3 Stockage / Transport



Remarque: stockez l'appareil après avoir retiré les batteries afin d'éviter leur déchargement à l'intérieur de celui-ci.



Attention danger: Ne stockez aucun matériau inflammable à proximité de la lampe.

L'emballage d'origine protège la lampe contre tout endommagement.

3.4 Nettoyage

Nettoyez le produit à l'aide d'un chiffon de nettoyage.

N'utilisez aucun produit abrasif ni solvant.

Verwenden Sie keine Scheuer- oder Lösungsmittel.

3.5 Modes de fonctionnement

L'appareil fonctionne avec des batteries neuves à une fréquence de 60 flashes par minute et une durée d'éclairage de 200 ms. Lorsque les batteries arrivent en fin de vie, la longueur de flash est réduite à 10 ms et une LED rouge s'allume en plus. Dans ce cas, veuillez remplacer les batteries sans tarder.

3.6 Elimination de l'appareil

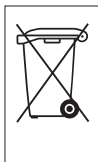

Les lampes, batteries, accessoires et emballages doivent être rapportés dans un centre de recyclage conforme. Ne les jetez pas dans les poubelles avec les déchets ménagers. Ce produit ne doit pas être jeté avec les déchets ménagers ordinaires. Conformément à la directive européenne 2012/19/UE relative aux appareils électriques et électroniques anciens, les lampes usagées et, conformément à la directive 2006/66/CE, les piles et batteries défectueuses ou usagées doivent être collectées séparément et rapportées dans un centre de recyclage respectueux de l'environnement.

4. Caractéristiques techniques

- Intensité lumineuse 660 cd, couleur lumineuse jaune, fréquence de clignotement 60 éclairs/minute
- Durée de fonctionnement avec batterie à 20 degrés Celsius
- Batterie sèche de type 800: Flash simple: 250 heures, double flash: 200 heures, triple flash: 150 heures
- Batterie Triopan longue durée de type 50: Flash simple: 920 heures, double flash: 680 heures, triple flash: 500 heures

5. Norme relative aux signaux d'avertissement EN 12352

Le Triopan Helios LED Master V4 est fabriqué sur la base des exigences de la norme EN 12352 et peut se positionner comme suit:

5.1 Classes des signaux d'avertissement (tableau 1 issu de la norme EN 12352)

Tableau 1 – Classes des signaux d'avertissement

Classe	Surface lumineuse émettrice en cm ²	Plages angulaires		Intensité lumineuse			
				pour une tension nominale			pour une tension minimale
		Horizontale	Verticale	I_{Rmin} en cd	I_{Amin} (% de I_{Rmin})	I_{Amax} en cd	I_{Umin} (% de I_{Rmin})
L1	(voir 4.1.2)	360°	+5° à -5°	1	100	100	50
L2L	≥ 18	+7° à -7°	+7° à -7°	25	25	100	25
L2H	≥ 18	+7° à -7°	+7° à -7°	150	25	1500	25
L3	≥ 75	+10° à -10°	+5° à -5°	2	50	100	25
L4 ^a	≥ 140	+10° à -10°	+5° à -5°	43	25	100	15
L5	≥ 140	+2° à -2°	+2° à -2°	500	25	2000	25
L6	≥ 2 x 250	+10° à -10°	+5° à -5°	10	25	100	12,5
L7	≥ 250	+10° à -10°	+5° à -5°	20	25	100	12,5
L8G	≥ 250	+7,5° à -7,5°	+5° à -5°	25	25	100	12,5
* L8L	≥ 250	+7,5° à -7,5°	+5° à -5°	250	25	500	12,5
L8M	≥ 250	+7,5° à -7,5°	+5° à -5°	500	25	1500	12,5
L8H	≥ 250	+7,5° à -7,5°	+5° à -5°	1500	25	5000	12,5
L9L	≥ 700	+1,5° à -1,5°	+1,5° à -1,5°	500	25	2000	12,5
L9M	≥ 700	+1,5° à -1,5°	+1,5° à -1,5°	2000	25	8000	12,5
L9H	≥ 700	+1,5° à -1,5°	+1,5° à -1,5°	20000	25	40000	12,5

^a Cette classe est valable exclusivement pour les flashes correspondant à la classe F4

* Le Helios Master est conforme à la classe L8L et répond à toutes les exigences.

5.2 Autres critères / classes se basant sur la norme

Critère	Classe
Surface lumineuse émettrice	P0: exigence
Dispositifs rétro réfléchissants	R0: exigence
Interrupteurs crépusculaires Marche/Arrêt	A0: exigence
Interrupteur crépusculaire d'intensité lumineuse ou de puissance variable	V0: aucune exigence
Indicateur de tension (uniquement pour les signaux d'avertissement à batteries)	I0: aucune exigence
Fréquence de clignotement	F3: Lampe avec une fréquence de clignotement oscillant 60 pulsations par minute
Durée de marche	O3: $(t_2 - t_1) \leq 10\%$

6. Pièces de rechange

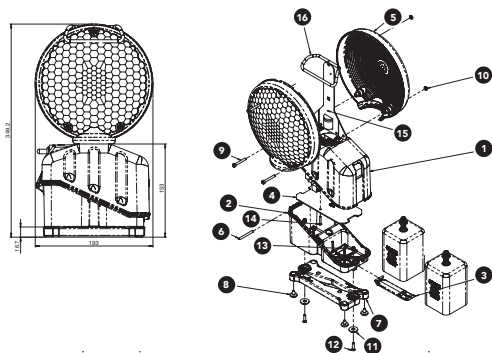

N° position	Quantité	Dénomination	Référence
1	1	Boîtier de la lampe Partie supérieure	331.544
2	1	Boîtier Partie inférieure pour les pieds	331.545
3	1	Levier de verrouillage	331.546
4	1	Socle du flash (bateau)	329.251
5		Lentilles rondes Helios	
	2	Lentille clignotante (jaune)	333.014
	2	Lentille jaune	332.866
	2	Lentille rouge	332.869
	2	Lentille verte	332.868
	2	Lentille bleue	332.867
6	1	Goupille cylindrique DIN EN 28734 4m6x40	330.175
7	2	Pied rabattable	331.549
8	4	Tampon de bouton poussoir D14	331.550
9	3	Vis à tête cylindrique à six pans creux 8.8 M4x30 zinguée	322.004
10	3	Ecrou hexagonal 0,8d M4 BN 117	208.122
11	2	Rondelle pour vis à tête fraisée M6 BN 1277	207.087
12	2	Vis à tête fraisée à six pans creux M4x16 BN 21	214.699
13	2	Ecrou de blocage M4 (3211) avec insert en polyamide BN 161	207.251
14	2	Vis en plastique Ø 2.5x10	329.060
15		Flash Helios	
	1	Flash unilatéral jaune	333.007
	1	Flash jaune	321.614
	1	Flash rouge	333.008
	1	Flash vert	333.009
	1	Flash bleu	333.010
16	1	Etrier de fixation de Helios	321.620

7. Accessoires

- 1 329.637 Adaptateur de cônes de signalisation Triopan (réglable)
- 2 330.176 Support de balises/Adaptateur de cônes de signalisation spécial pour Triopan Helios Master

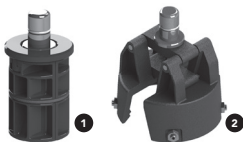

8. Consignes de sécurité

8.1 Responsabilités de l'exploitant

1. Assurez-vous que le présent document est à la disposition de l'utilisateur. Veuillez trouver le document sous www.triopan.com/service-center/downloads ou sous **QR-Code**
2. Veuillez lire attentivement cette notice d'utilisation avant la première mise en service de l'appareil.
3. Cet appareil est destiné exclusivement à l'usage qui est décrit ici.
4. Le fabricant décline toute responsabilité pour l'utilisation non conforme ou contraire aux dispositions du produit.
5. Le produit ne doit pas être utilisé dans des zones à risque d'explosion. Les gaz et fumées inflammables représentent un risque énorme pour la sécurité.
6. Lors de la maintenance, il convient d'utiliser exclusivement des pièces d'origine du fabricant.



Triopan SA
Säntisstrasse 11, CH-9400 Rorschach
Tél. +41 71 844 16 16, Fax +41 71 844 16 10
info@triopan.ch, www.triopan.ch

**TRIOPAN**



Triopan Helios Master

Istruzioni per l'uso

Tecnologia a LED / Versione V4

Tedesco

Francese

Italiano

Inglese

1. Avvertenze sulla sicurezza

CE Il marchio CE apposto sull'apparecchio certifica la conformità alle direttive 2001/95/CE (Direttiva sui prodotti) e 2014/30/CE (Compatibilità elettromagnetica).

Per un uso sicuro del prodotto osservare le seguenti avvertenze:



Utilizzo del termine Pericolo: situazione pericolosa che, se non evitata, causerà sicuramente il decesso o gravi infortuni.



Avviso: identifica informazioni che non riguardano danni a persone, p. e. rimando a danni a cose.

2. Descrizione

Triopan Helios Master è un lampeggiante classico per la segnalazione temporanea. Il lampeggiante può essere impiegato come segue:

- in combinazione con un segnale pieghevole Triopan (senza adattatore)
- in combinazione con un cono segnaletico (→ serve un adattatore)
- sul pavimento (senza accessorio)

Il lampeggiante è alimentato con due pile:

- tipo 800, 6V/7Ah; IEC 4R25 oppure
- tipo 50, 6V/45Ah

Il vostro valore aggiunto con Helios Master:

- Supporti integrati nel corpo del lampeggiante per garantire la stabilità orizzontale → Il prodotto può essere appoggiato al suolo, senza ulteriori ausili!
- Facilissimo da usare
- Non serve alcun adattatore supplementare per il segnale pieghevole Triopan
- Intensità del flash, luminosità e durata del flash costanti

3. Utilizzo

3.1 Messa in funzione

La lampada è fornita senza pile. Prima della messa in funzione inserire le pile seguendo le istruzioni seguenti:

Inserire le pile – 2 pile:



3.2 Utilizzo

L'azione lampeggiante di Helios Master può essere attivata o disattivata manualmente dall'utente indipendentemente dalle condizioni di luce.

Grazie alla commutazione sequenziale è possibile attivare il flash semplice, doppio o triplo. Tenendo premuto a lungo la levetta è possibile attivare la retroilluminazione / luce fissa.

3.3 Stoccaggio / Trasporto



Avviso: non riporre l'apparecchio con le pile inserite per evitare la fuoriuscita di liquido nell'apparecchio.



Attenzione pericolo: non stoccare materiale facilmente infiammabile in prossimità della lampada.

La confezione originale protegge la lampada dal danneggiamento.

3.4 Pulizia

Pulire il prodotto con un panno. Non utilizzare detergenti abrasivi o solventi.

3.5 Modi di funzionamento

L'apparecchio viene alimentato con pile cariche con una frequenza di 60 flash al minuto per una durata del lampo di 200 ms. Quando le pile si stanno per esaurire, la durata del flash viene ridotta a 10 ms, in più si accende un LED rosso. In questo caso sostituire subito le pile.

3.6. Smaltimento dell'apparecchio

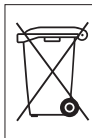

Lampade, pile, accessori e imballaggi devono essere riciclati in modo eco-compatibile. Non buttarli nei rifiuti domestici indifferenziati. Questo prodotto non va smaltito con i normali rifiuti domestici. Rispettivamente in base alla direttiva europea 2012/19/UE sui vecchi apparecchi elettrici ed elettronici e alla direttiva 2006/66/CE, le lampade non più utilizzabili e le pile difettose o esauste devono essere raccolte separatamente e riciclate in modo eco-compatibile.

4. Dati tecnici

- Intensità luminosa 660 cd, colore luce giallo, intermittenza 60 lampeggiamenti/minuto.
- Tempo di funzionamento con batteria a 20 gradi
- Batteria a secco tipo 800: Flash semplice: 250 ore, doppio flash: 200 ore, triplo flash: 150 ore
- Triopan pila a lunga durata tipo 50: Flash semplice: 920 ore, doppio flash: 680 ore, triplo flash: 500 ore

5. Norma sui dispositivi luminosi di preavviso e sicurezza EN 12352

Triopan Helios LED Master V4 è prodotto in conformità ai requisiti della norma EN 12352 e può essere classificata come segue:

5.1 Classi dei dispositivi luminosi di preavviso e sicurezza (tabella 1 dalla norma EN 12352)

Tabella 1 – Classi dei dispositivi luminosi di preavviso e sicurezza

Classe	Area della superficie che emette la luce in cm ²	Gamme di angolazione		Intensità luminosa			
				con tensione nominale		con tensione minima	
		Orizzontale	Verticale	I_{Rmin} in cd	I_{Amin} (% di I_{Rmin})	I_{Amax} in cd	I_{Umin} (% di I_{Rmin})
L1	(Vedasi 4.1.2)	360°	da +5° a -5°	1	100	100	50
L2L	≥ 18	da +7° a -7°	da +7° a -7°	25	25	100	25
L2H	≥ 18	da +7° a -7°	da +7° a -7°	150	25	1500	25
L3	≥ 75	da +10° a -10°	da +5° a -5°	2	50	100	25
L4 ^a	≥ 140	da +10° a -10°	da +5° a -5°	43	25	100	15
L5	≥ 140	da +2° a -2°	da +2° a -2°	500	25	2000	25
L6	≥ 2 x 250	da +10° a -10°	da +5° a -5°	10	25	100	12,5
L7	≥ 250	da +10° a -10°	da +5° a -5°	20	25	100	12,5
L8G	≥ 250	da +7,5° a -7,5°	da +5° a -5°	25	25	100	12,5
* L8L	≥ 250	da +7,5° a -7,5°	da +5° a -5°	250	25	500	12,5
L8M	≥ 250	da +7,5° a -7,5°	da +5° a -5°	500	25	1500	12,5
L8H	≥ 250	da +7,5° a -7,5°	da +5° a -5°	1500	25	5000	12,5
L9L	≥ 700	da +1,5° a -1,5°	da +1,5° a -1,5°	500	25	2000	12,5
L9M	≥ 700	da +1,5° a -1,5°	da +1,5° a -1,5°	2000	25	8000	12,5
L9H	≥ 700	da +1,5° a -1,5°	da +1,5° a -1,5°	20000	25	40000	12,5

^a Questa classe vale esclusivamente per un lampeggiante conforme alla classe F4

* Helios Master corrisponde alla classe L8L e soddisfa tutti i requisiti.

5.2. Altri criteri/classi in base alla norma

Criterio	Classe
Superficie di emissione luminosa	P0: requisito
Dispositivi retroriflettenti	R0: requisito
Interruttore crepuscolare on/off	A0: requisito
Interruttore a intensità luminosa variabile oppure crepuscolare di potenza	V0: nessun requisito
Indicazione tensione (solo per dispositivi luminosi alimentati a batterie)	I0: nessun requisito
Frequenza di lampeggio	F3: Lampada con frequenza di lampeggio 60 impulsi al minuto
Tempo di accensione	03: $(t_2 - t_1) \leq 10\%$

6. Pezzi di ricambio

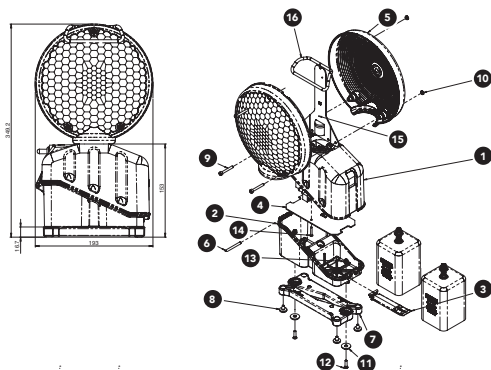

Voce n.	Quantità	Denominazione	Codice articolo
1	1	Corpo lampada parte superiore	331.544
2	1	Corpo parte inferiore per piedini	331.545
3	1	Leva di chiusura	331.546
4	1	Parte inferiore del lampeggiatore (barca)	329.251
5		Semiguscio della lente Helios	
	2	Lente cieca (giallo)	333.014
	2	Lente gialla	332.866
	2	Lente rossa	332.869
	2	Lente verde	332.868
	2	Lente blu	332.867
6	1	Spina cilindrica DIN EN 28734 4m6x40	330.175
7	2	Piede apribile	331.549
8	4	Arresto pulsante D14	331.550
9	3	Vite cilindrica a testa esagonale 8.8 M4x30 zinc.	322.004
10	3	Dado esagonale 0.8d M4 BN 117	208.122
11	2	Rondella per vite a testa esagonale M6 BN 1277	207.087
12	2	Vite a testa svasata m.I-6KT.M4x16 BN 21	214.699
13	2	Dado di sicurezza M4 (3211) con inserto in poliammide BN 161	207.251
14	2	Vite di plastica Ø 2.5x10	329.060
15		Lampeggiatore Helios	
	1	Lampeggiatore monodir. giallo	333.007
	1	Lampeggiatore giallo	321.614
	1	Lampeggiatore rosso	333.008
	1	Lampeggiatore verde	333.009
	1	Lampeggiatore blu	333.010
16	1	Staffa per Helios	321.620

7. Accessori

- 1 329.637 Triopan adattatore coni segnaletici (regolabile)
- 2 330.176 Porta pannello segnaletico/adattatore speciale per coni segnaletici per Triopan Helios Master

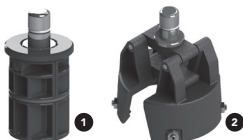

8. Avvertenze sulla sicurezza

8.1 Responsabilità dell'utilizzatore

1. Assicurarsi che questo documento sia disponibile per l'utilizzatore. Il documento è disponibile su www.triopan/service-center/downloads oppure **Codice QR**
2. Leggere attentamente le presenti istruzioni per l'uso prima della prima messa in funzione dell'apparecchio.
3. Questo apparecchio è stato concepito solo per l'uso descritto nelle presenti istruzioni.
4. Il produttore declina ogni responsabilità per ogni uso del prodotto improprio o non conforme alle disposizioni.
5. Il prodotto non è omologato per l'uso in ambienti a rischio esplosione. Gas infiammabili e fumo rappresentano un grave rischio per la sicurezza.
6. Per la manutenzione è consentito utilizzare solo pezzi originali del produttore.



Triopan AG,
Säntisstrasse 11, CH-9400 Rorschach
Tel. +41 71 844 16 16, Fax +41 71 844 16 10
info@triopan.ch, www.triopan.ch

**TRIOPAN**



Trioplan Helios Master Operating instructions

LED technology / Version V4

German

French

Italian

English

1. Safety information

 The CE symbol attached to the device designates conformity with the directives 2001/95/EC (Products Directive) and 2014/30/EU (Electromagnetic Compatibility).

In order to ensure safe operation, please take note of the following information:

 **Risk when used:** dangerous situations, which will definitely result in a serious injury or even death, if they are not avoided.

 **Note: Highlights** information that does not relate to personal injury, e. g. notes regarding physical damage.

2. Description

The Triopan Helios Blaze is a classic LED flash lamp for temporary signalling. The flash lamp can be used as follows:

- In combination with a Triopan folding sign (without adapter)
- In combination with a traffic cone (→ adapter required)
- On the floor (without accessories)

The flashing light is operated with two batteries:

- Type 800, 6V/7Ah; IEC 4R25 or
- Type 50, 6V/45Ah

Your added value with the Helios Master

- Integrated braces in the lamp housing for horizontal stability
→ Product can stand independently on the floor without any further aids!
- Very user-friendly
- No additional adapter required for the Triopan folding sign
- Consistent flash intensity, brightness and duration

3. Operation

3.1 Activation

The lamp is delivered without batteries. Please insert the batteries before activation according to the following instructions:

Insert batteries – 2:

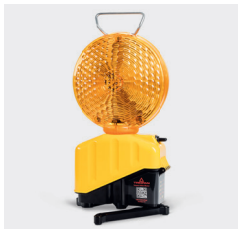

3.2 Operation

The user can switch the flashing light of the Helios Master on and off manually, regardless of the light conditions.

A single, double or triple flash can be activated by means of sequential switching. By pressing the switch lever for an extended time, background lighting/continuous light can be activated.

3.3 Storage/Transport

Note: Do not store the lamp with the batteries inside to ensure the batteries do not leak inside the device.



Attention, danger: Do not store any easily inflammable material close to the lamp.



The original packaging protects the lamp against damage.

3.4 Cleaning

Clean the product with a cleaning cloth.

Do not use any scouring agents or solvents.

3.5 Operation modes

When equipped with fresh batteries, the lamp will produce 60 flashes per minute with a light duration of 200ms. When the batteries reach their end of life, the flash duration will be shortened to 10ms and in addition a red LED will light up. You should then replace the batteries immediately.

3.6 Device disposal

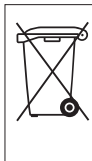

Lamps, batteries, accessories and packaging should be disposed of correctly in the appropriate recycling containers. Do not throw these items into normal household rubbish bins. This product should not be disposed of in normal household rubbish bins. According to European directive 2012/19/EU on old electrical and electronic devices, lamps that no longer function and old or defective batteries must be disposed separately in the appropriate recycling containers in accordance with directive 2006/66/EC.

4. Technical data

- Light intensity 660 cd, light colour – yellow, flash frequency – 60 fl./min.
- Operating time with battery at 20 degrees Celsius
- Dry cell battery type 800: Single flash: 250 hrs., double flash: 200 hrs., triple flash: 150 hrs.
- Triopan extended-life battery type 50: Single flash: 920 hrs., double flash: 680 hrs., triple flash: 500 hrs.

5. Warning lights standard EN 12352

The Triopan Helio LED Master V4 is manufactured on the basis of the requirements of EN 12352 and can be positioned as follows:

5.1 Classes of warning lights (Table 1 from EN 12352)

Table 1 – Classes of warning lights

Class	Area of light-emitting surface in cm ²	Angles		Light intensity			
				with rated voltage			with minimum voltage
		Horizontal	Vertical	I_{Rmin} in cd	I_{Amin} (% of I_{Rmin})	I_{Amax} in cd	I_{Umin} (% of I_{Rmin})
L1	(See 4.1.2)	360°	+5° to -5°	1	100	100	50
L2L	≥ 18	+7° to -7°	+7° to -7°	25	25	100	25
L2H	≥ 18	+7° to -7°	+7° to -7°	150	25	1500	25
L3	≥ 75	+10° to -10°	+5° to -5°	2	50	100	25
L4 ^a	≥ 140	+10° to -10°	+5° to -5°	43	25	100	15
L5	≥ 140	+2° to -2°	+2° to -2°	500	25	2000	25
L6	≥ 2 x 250	+10° to -10°	+5° to -5°	10	25	100	12.5
L7	≥ 250	+10° to -10°	+5° to -5°	20	25	100	12.5
L8G	≥ 250	+7.5° to -7.5°	+5° to -5°	25	25	100	12.5
* L8L	≥ 250	+7.5° to -7.5°	+5° to -5°	250	25	500	12.5
L8M	≥ 250	+7.5° to -7.5°	+5° to -5°	500	25	1500	12.5
L8H	≥ 250	+7.5° to -7.5°	+5° to -5°	1500	25	5000	12.5
L9L	≥ 700	+1.5° to -1.5°	+1.5° to -1.5°	500	25	2000	12.5
L9M	≥ 700	+1.5° to -1.5°	+1.5° to -1.5°	2000	25	8000	12.5
L9H	≥ 700	+1.5° to -1.5°	+1.5° to -1.5°	20000	25	40000	12.5

^a This class only applies for flash lamps according to class F4

* The Helios Master corresponds to class L8L and fulfils all requirements.

5.2 Other criteria/classes based on the standard

Criterion	Class
Light-emitting area	P0: Requirements
Retro-reflective mechanisms	R0: Requirements
On/Off dimmer switch	A0: Requirements
Variable light intensity or dimmer switch	V0: No requirements
Voltage display (only for battery-operated lamps)	I0: No requirements
Flash rate	F3: Lamps with flash rate 60 pulses per minute
On time	O3 $(t_2-t_1) \leq 10\%$

6. Spare parts

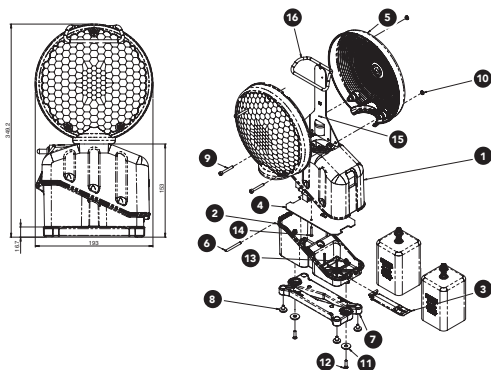

POS no.	Volume	Designation	Item no.
1	1	Upper section lamp housing	331.544
2	1	Lower section housing for legs	331.545
3	1	Closure lever	331.546
4	1	Lower section flashing light (ship)	329.251
5		Helios half-shell lenses	
	2	Blind lens (yellow)	333.014
	2	Yellow lens	332.866
	2	Red lens	332.869
	2	Green lens	332.868
	2	Blue lens	332.867
6	1	Cylindrical pin DIN EN 28734 4m6x40	330.175
7	2	Folding leg	331.549
8	4	Push button buffer D14	331.550
9	3	Cylinder screw with hexagon socket 8.8 M4x30 galv	322.004
10	3	Hexagonal nut 0.8d M4 BN 117	208.122
11	2	Disc for countersunk screw M6 BN 1277	207.087
12	2	Countersunk screw with I-6KT.M4x16 BN 21	214.699
13	2	Self-locking nut M4 (3211) with polyamide insert BN 161	207.251
14	2	Plastic screw Ø 2.5x10	329.060
15		Helio flashing light	
	1	Flashing light one-sided yellow	333.007
	1	Yellow flashing light	321.614
	1	Red flashing light	333.008
	1	Green flashing light	333.009
	1	Blue flashing light	333.010
16	1	Mounting bracket for Helios	321.620

7. Accessories

- 1 329.637 Triopan traffic cone adapter (adjustable)
- 2 330.176 Beacon holder/Special traffic cone adapter for Triopan Helios Master

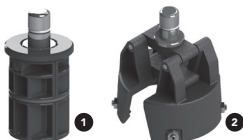

8. Safety information

8.1 Responsibilities of the operator

1. Ensure this document is available for users to read.
The document can be obtained from www.triopan/service-center/downloads or by scanning **the QR code**
2. Read the operating instructions carefully before activating the device for the first time.
3. This device may only be used for the purposes described in this document.
4. The manufacturer rejects all and any liability for improper use of the device or utilisation that does not correspond with the intended use.
5. The product is not permitted for use in areas where there is a risk of explosion. Inflammable gases and smoke represent a significant safety risk.
6. Only original parts from the manufacturer may be used when servicing or maintaining the device.



Triopan AG,
Säntisstrasse 11, CH-9400 Rorschach
Tel. +41 71 844 16 16, Fax +41 71 844 16 10
info@triopan.ch, www.triopan.ch